

Dieses Dokument ist unser geistiges Eigentum. Es darf ohne unsere ausdrückliche Genehmigung weder kopiert, vervielfältigt oder verwendet, noch an Dritte weitergegeben werden. Zuwiderhandlung ist strafbar und wird gerichtlich verfolgt. © IBAG Switzerland AG

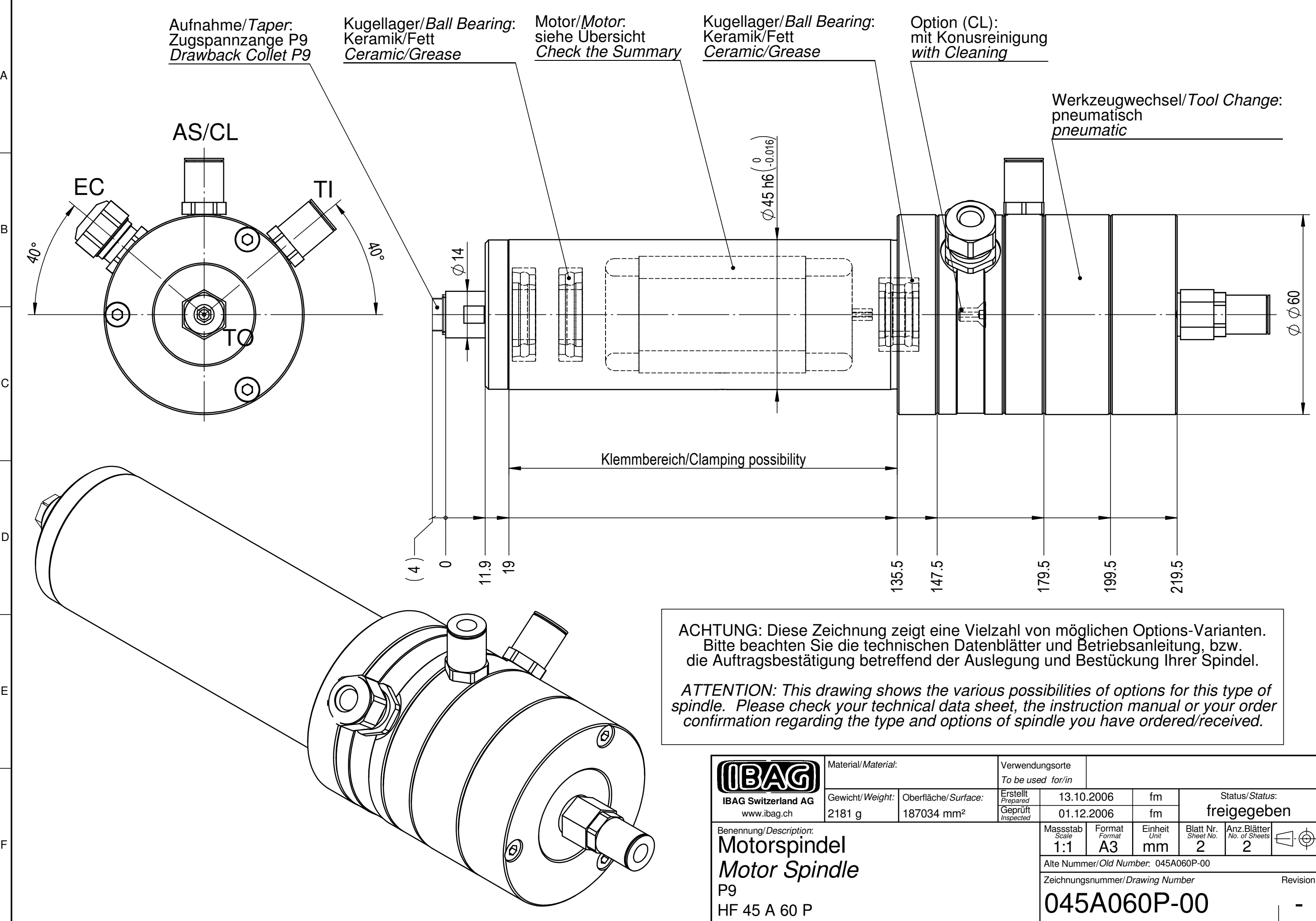

ACHTUNG: Diese Zeichnung zeigt eine Vielzahl von möglichen Options-Varianten. Bitte beachten Sie die technischen Datenblätter und Betriebsanleitung, bzw. die Auftragsbestätigung betreffend der Auslegung und Bestückung Ihrer Spindel.

ATTENTION: This drawing shows the various possibilities of options for this type of spindle. Please check your technical data sheet, the instruction manual or your order confirmation regarding the type and options of spindle you have ordered/received.

 IBAG Switzerland AG www.ibag.ch	Material/Material:	Verwendungsorte To be used for/in		Status/Status:	
	Gewicht/Weight: 2181 g	Oberfläche/Surface: 187034 mm ²	Erstellt/Prepared 13.10.2006	fm	freigegeben
Benennung/Description: Motorspindel Motor Spindle P9 HF 45 A 60 P		Geprüft/Inspected 01.12.2006	Masstab/Scale 1:1	Format/Format A3	
			Blatt Nr./Sheet No. 2	Anz.Blätter/No. of Sheets 2	
			Alte Nummer/Old Number: 045A060P-00		
			Zeichnungsnummer/Drawing Number 045A060P-00		Revision -