

Rev.	Datum/Date	
-	14.08.2012	bd

Aufnahme/Taper:
M6-RH (Rechts / right)
M6-LH (Links / left)

Kugellager/Ball Bearing:
Stahl/Keramik/Fett
Steel/Ceramic/Grease

Motor/Motor:
siehe Übersicht
Check the Summary

Kugellager/Ball Bearing:
Stahl/Keramik/Fett
Steel/Ceramic/Grease

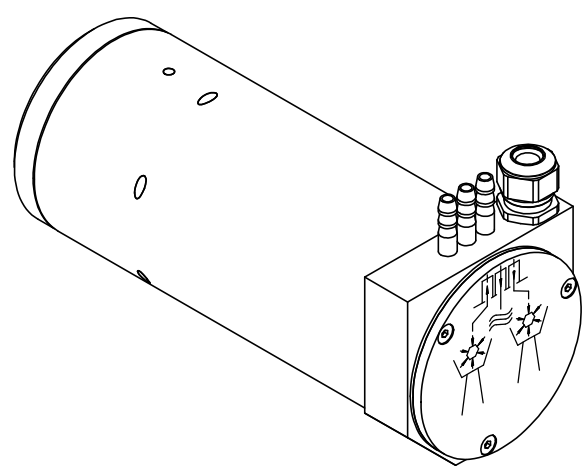
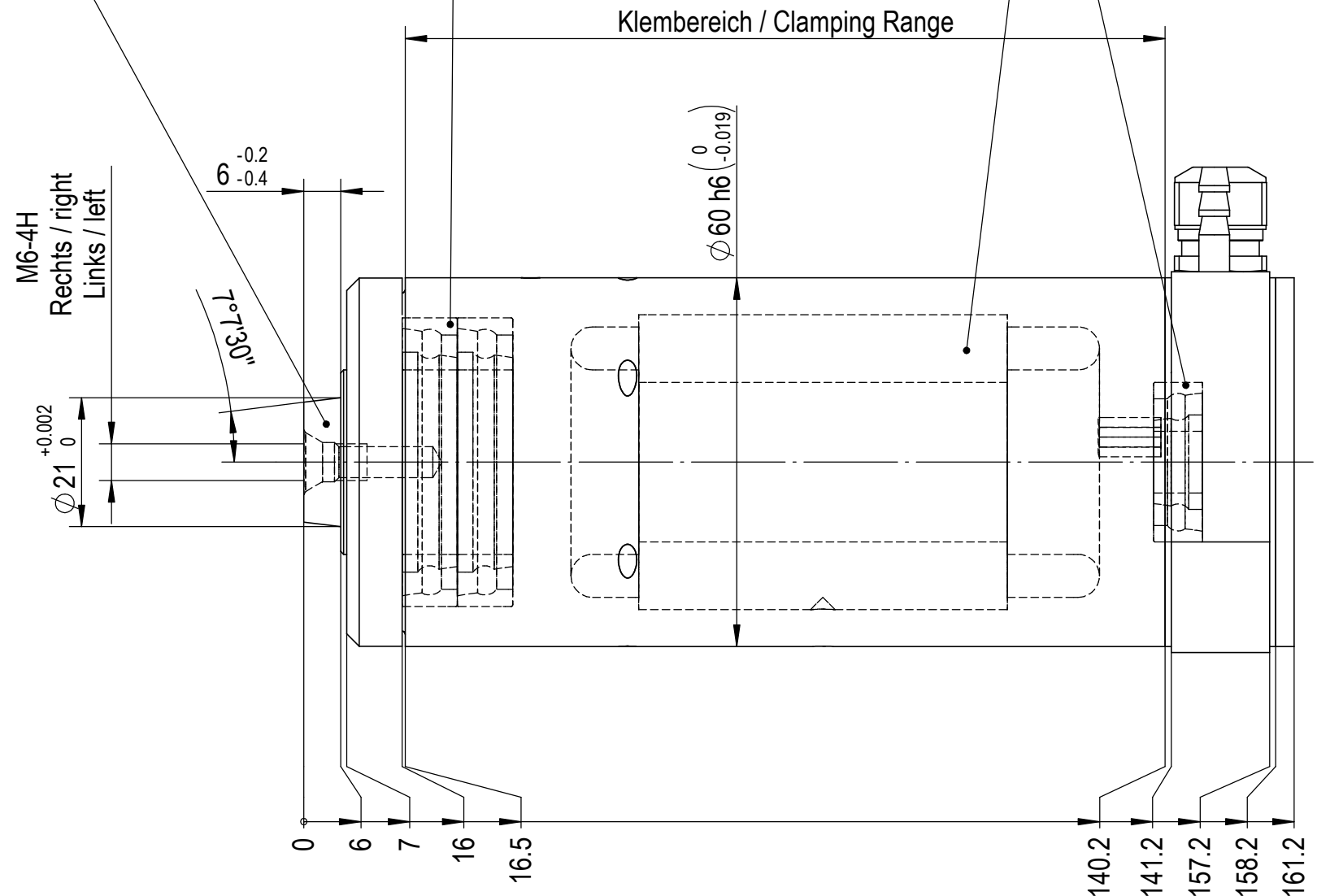
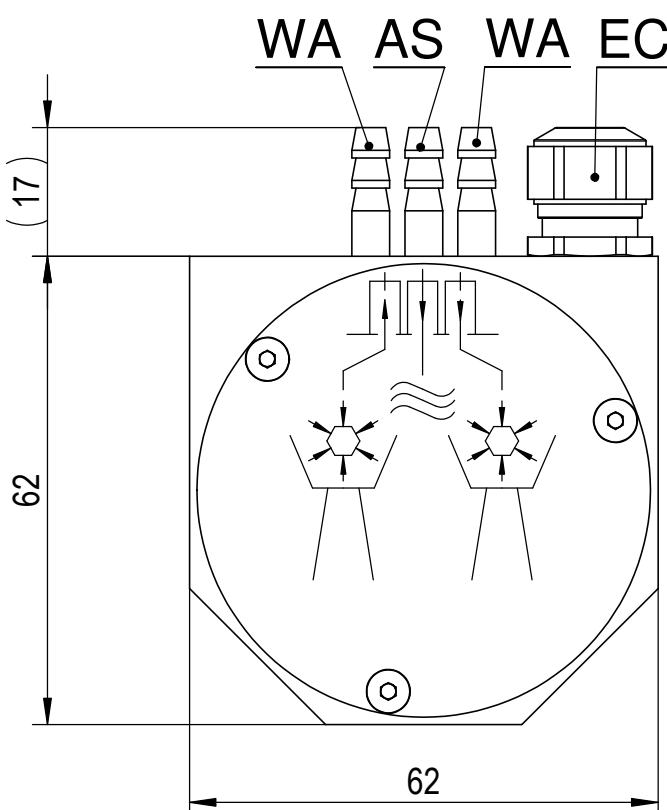

ACHTUNG: Diese Zeichnung zeigt eine Vielzahl von möglichen Options-Varianten. Bitte beachten Sie die technischen Datenblätter und Betriebsanleitung, bzw. die Auftragsbestätigung betreffend der Auslegung und Bestückung Ihrer Spindel.

ATTENTION: This drawing shows the various possibilities of options for this type of spindle. Please check your technical data sheet, the instruction manual or your order confirmation regarding the type and options of spindle you have ordered/received.

 IBAG IBAG Switzerland AG www.ibag.ch	Material/Material:	Verwendungsorte To be used for/in		Status/Status:	
	Gewicht/Weight: 2726 g	Oberfläche/Surface: 184100 mm ²	Erstellt/Prepared 13.08.2012	bd	freigegeben
Benennung/Description: Motorspindel Motor Spindle		Geprüft/Inspected 14.08.2012	fm	Blatt Nr. / Sheet No.: 1	
HF 6015 D P		Alte Nummer/Old Number: 06015DP_M-00		Zeichnungsnummer/Drawing Number: 06015DP_M-00	
				Revision: -	

We reserves all rights in this document and it's subject matter. The recipient hereby acknowledges these rights and assures the use of this document only for the purpose it was delivered. © IBAG Switzerland AG

 Dieses Dokument ist unser geistiges Eigentum. Es darf ohne unsere ausdrückliche Genehmigung weder kopiert, vervielfältigt oder verwendet, noch an Dritte weitergegeben werden. Zuwiderhandlung ist strafbar und wird gerichtlich verfolgt. © IBAG Switzerland AG

CAD-System: SolidWorks