

We reserve all rights in this document and its subject matter. The recipient hereby acknowledges these rights and assures the use of this document only for the purpose it was delivered. © IBAG Switzerland AG
 Dieses Dokument ist unser geistiges Eigentum. Es darf ohne unsere ausdrückliche Genehmigung weder kopiert, vervielfältigt oder verwendet, noch an Dritte weitergegeben werden. Zuwiderhandlung ist strafbar und wird gerichtlich verfolgt. © IBAG Switzerland AG

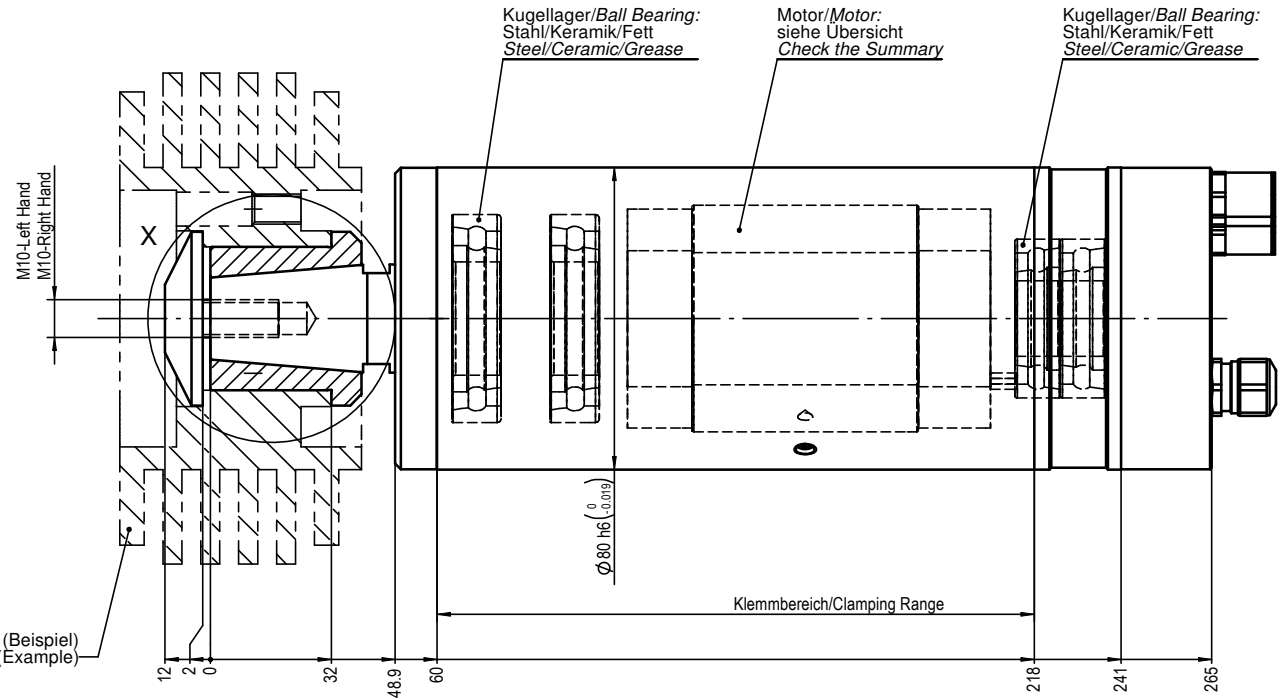

Schleifscheibe (Beispiel)
Grinding Wheel (Example)

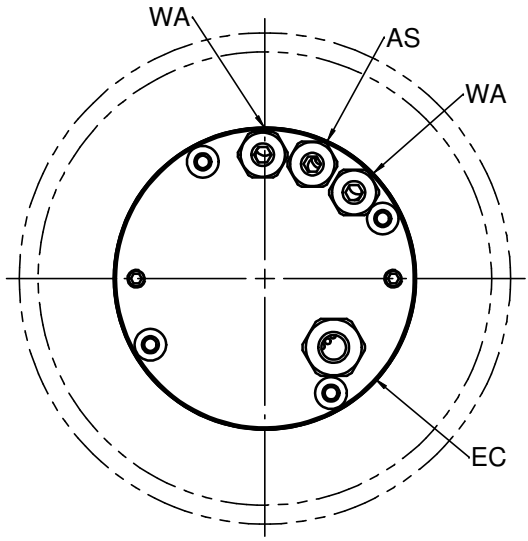
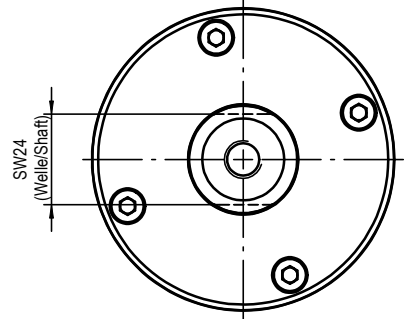
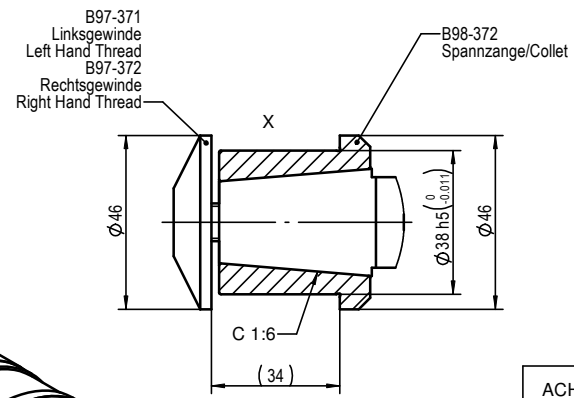
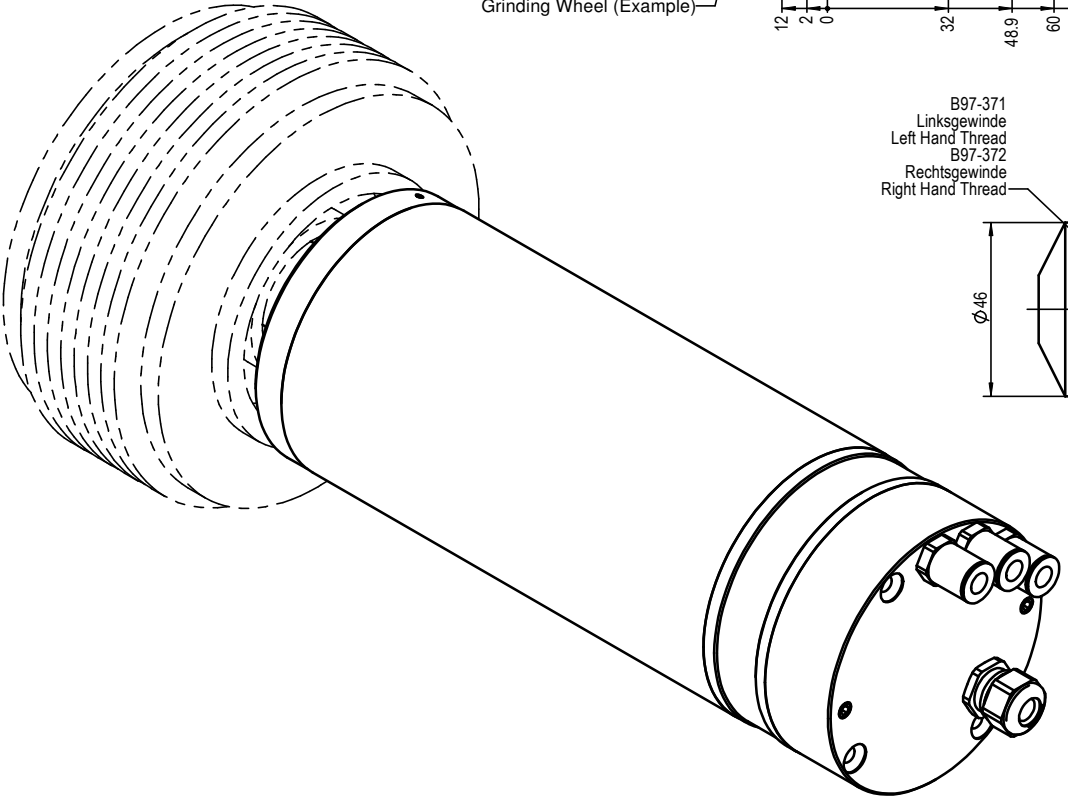

ACHTUNG: Diese Zeichnung zeigt eine Vielzahl von möglichen Options-Varianten. Bitte beachten Sie die technischen Datenblätter und Betriebsanleitung, bzw. die Auftragsbestätigung betreffend der Auslegung und Bestückung Ihrer Spindel.

ATTENTION: This drawing shows the various possibilities of options for this type of spindle. Please check your technical data sheet, the instruction manual or your order confirmation regarding the type and options of spindle you have ordered/received.

	Material/Material:	Verwendungsorte	
	IBAG Switzerland AG www.ibag.ch	Erstellt/Prepared: 26.05.2008	fm
Gewicht/Weight: 7.13 kg	Geprüft/Inspected: 20.11.2009	fm	Status/Status: freigegeben
Benennung/Description: Motorspindel Motor Spindle mit Spannzange/with Collet Konus/Taper 1:6	Maßstab/Scale: 1:1	Format/Format: A2	Einheit/Unit: mm
	Blatt Nr./Sheet No.: 2	Anz. Blätter/No. of Sheets: 2	Revision: A
Zeichnungsnummer/Drawing Number: 080D15PS-00		Revision: A	