

ohne Flansch
without Flange

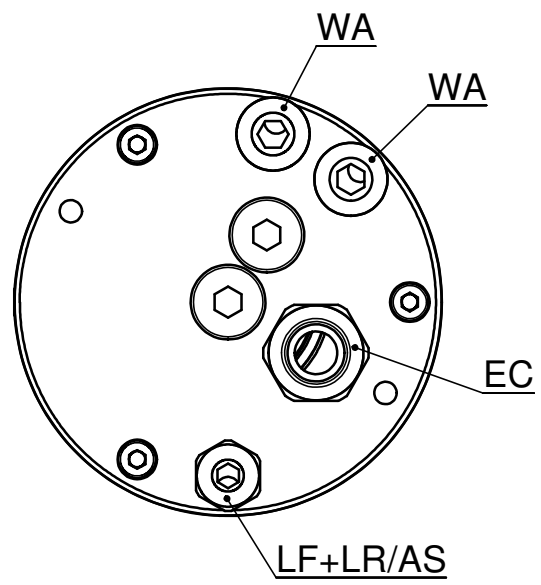

Aufnahme/Taper:
ER 16-UP

Kugellager/Ball Bearing:
Stahl/Keramik/Öl/Fett
Steel/Ceramic/Oil/Grease

Motor/Motor:
siehe Übersicht
Check the Summary

Kugellager/Ball Bearing:
Stahl/Keramik/Öl/Fett
Steel/Ceramic/Oil/Grease

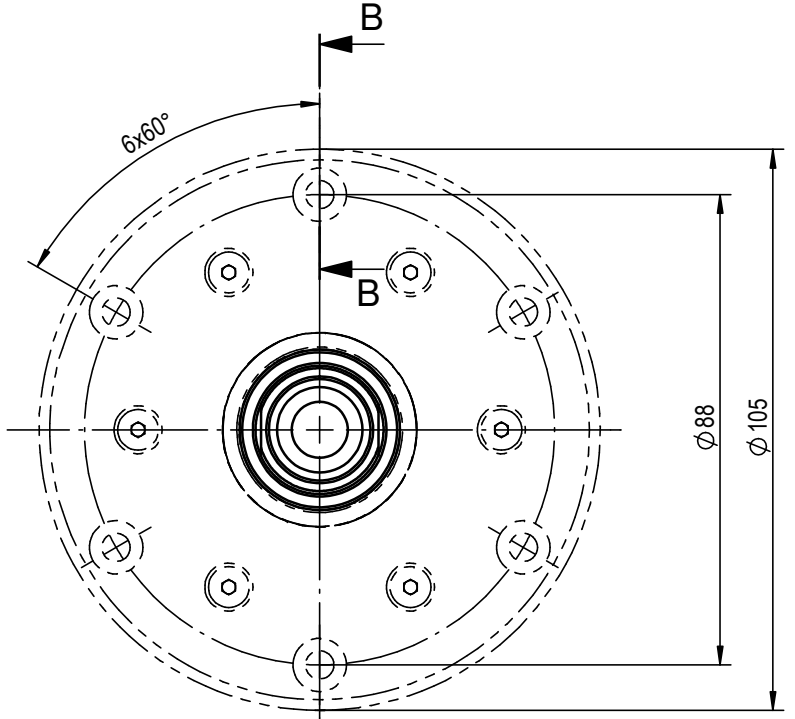
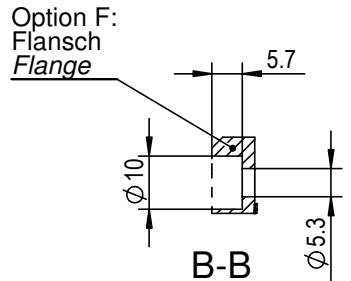
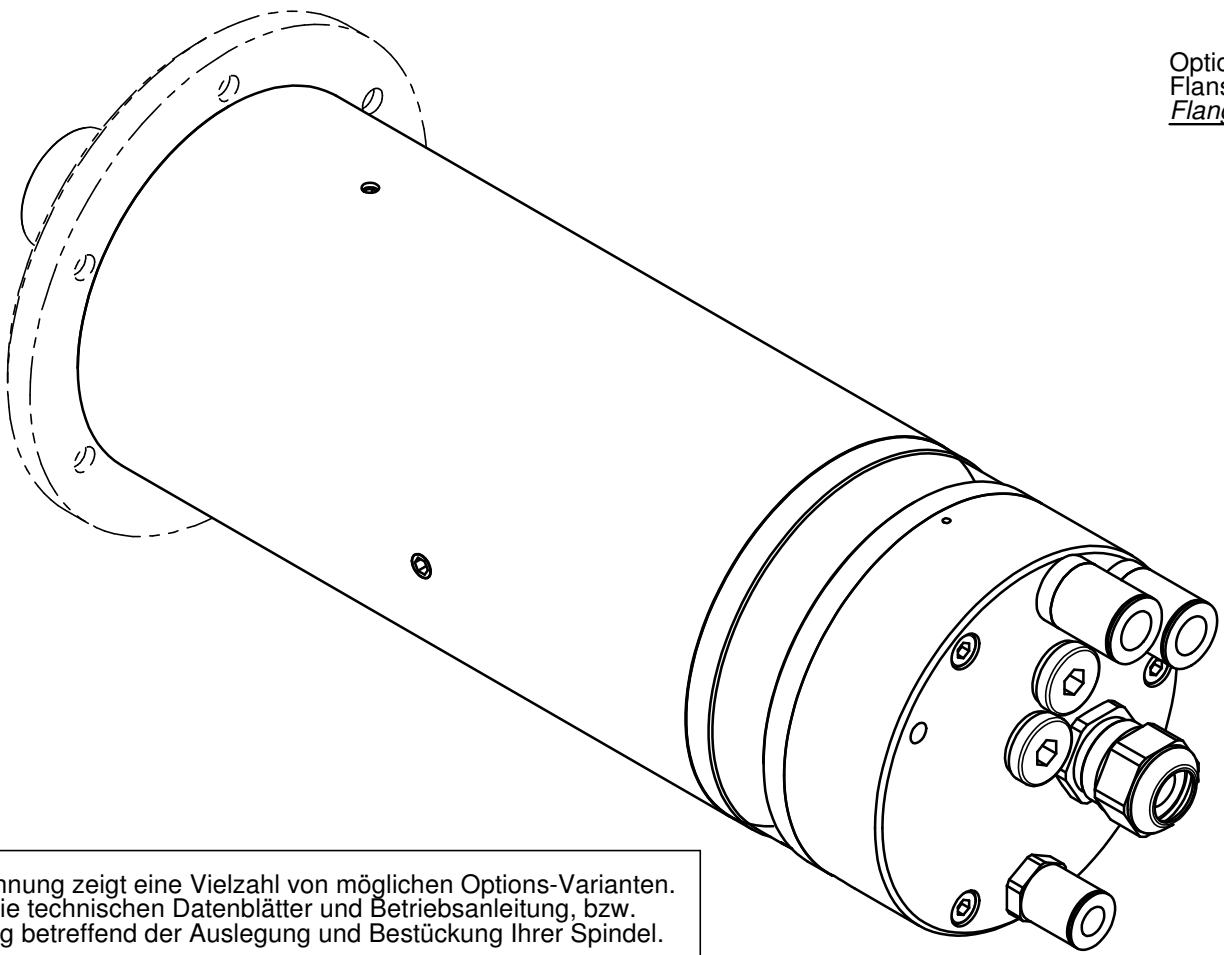
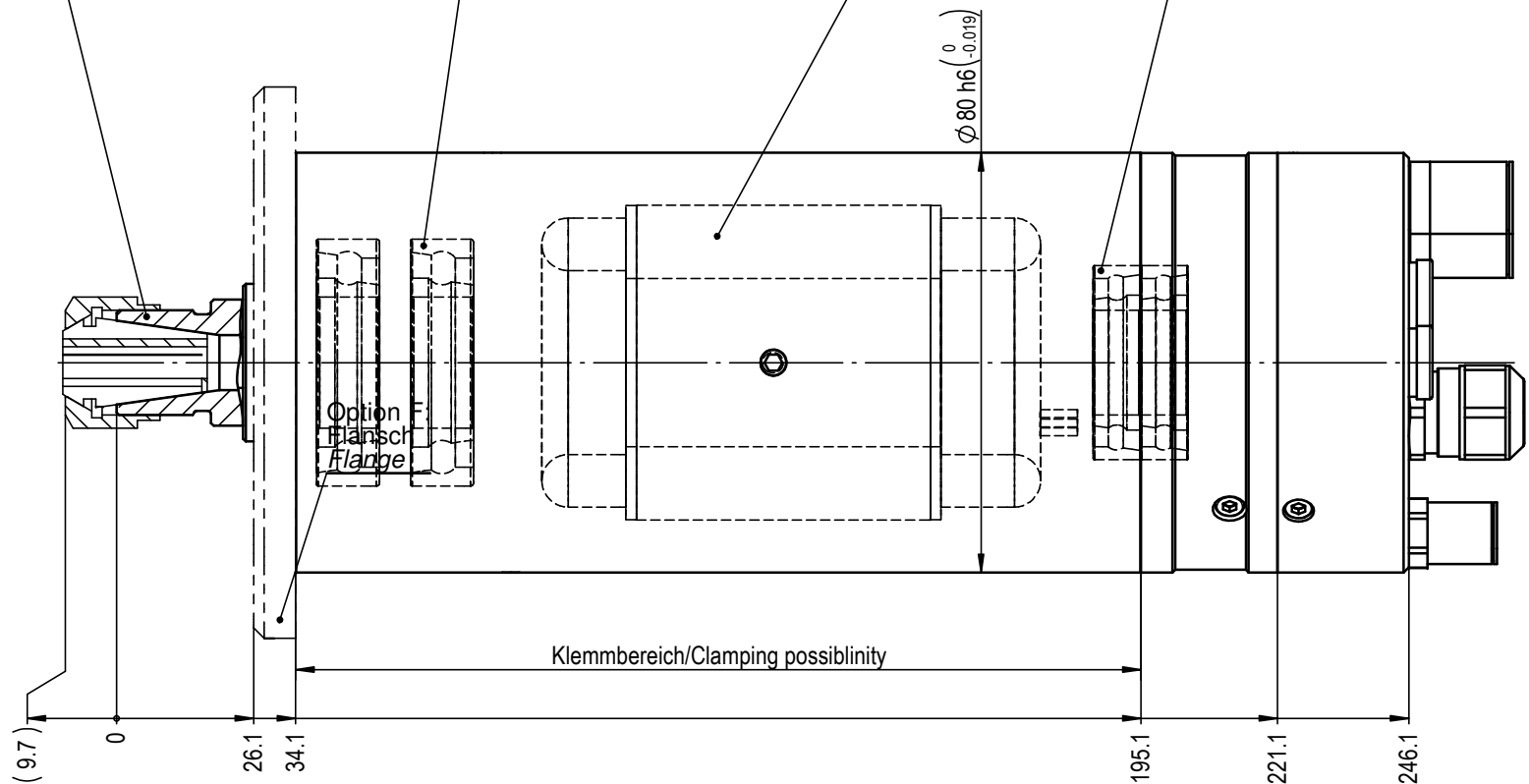

ACHTUNG: Diese Zeichnung zeigt eine Vielzahl von möglichen Options-Varianten. Bitte beachten Sie die technischen Datenblätter und Betriebsanleitung, bzw. die Auftragsbestätigung betreffend der Auslegung und Bestückung Ihrer Spindel.

ATTENTION: This drawing shows the various possibilities of options for this type of spindle. Please check your technical data sheet, the instruction manual or your order confirmation regarding the type and options of spindle you have ordered/received.

<p>IBAG IBAG Switzerland AG www.ibag.ch</p>	Material/Material:		Verwendungsorte To be used for/in		Status/Status: freigegeben	
	Gewicht/Weight: 6479 g	Oberfläche/Surface: 337180 mm ²	Erstellt Prepared 26.01.2009	fm		fm
Benennung/Description: Motor Spindel Spannzone/Collet ER 16-UP HF 80 S 40		Geprüft Inspected 26.01.2009	Formst. Format A2	Einheit Unit mm	Blatt Nr. Sheet No. 2	Anz. Blätter No. of Sheets 2
Alte Nummer/Old Number: 080S40-00			Zeichnungsnummer/Drawing Number: 080S40-00			
			Revision: -			