

Aufnahme/Taper:
DIN 69063 - HSK-C25
manuelle Spannung
manuel Clamping

Kugellager/Ball Bearing:
Keramik/Fett
Ceramic/Grease

Motor/Motor:
siehe Übersicht
Check the Summary

Kugellager/Ball Bearing:
Keramik/Fett
Ceramic/Grease

Aufnahme/Taper:
B98-861 (DIN 69871 - SK40)
B98-862 (JIS B 6339 - BT40)

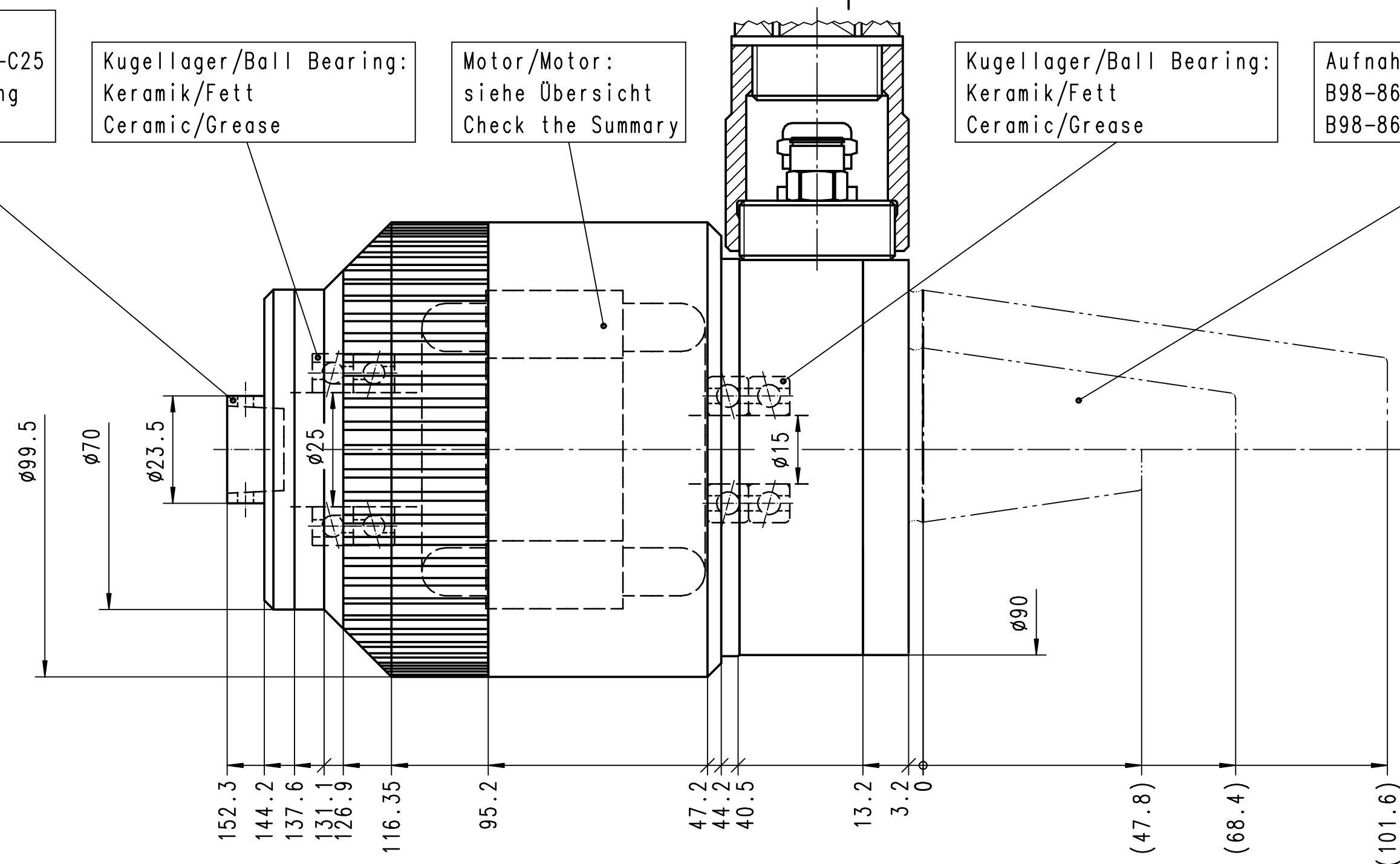

152.3
144.2
137.6
131.1
126.9
116.35
95.2
47.2
44.2
40.5
13.2
3.2
0
(47.8)
(68.4)
(101.6)

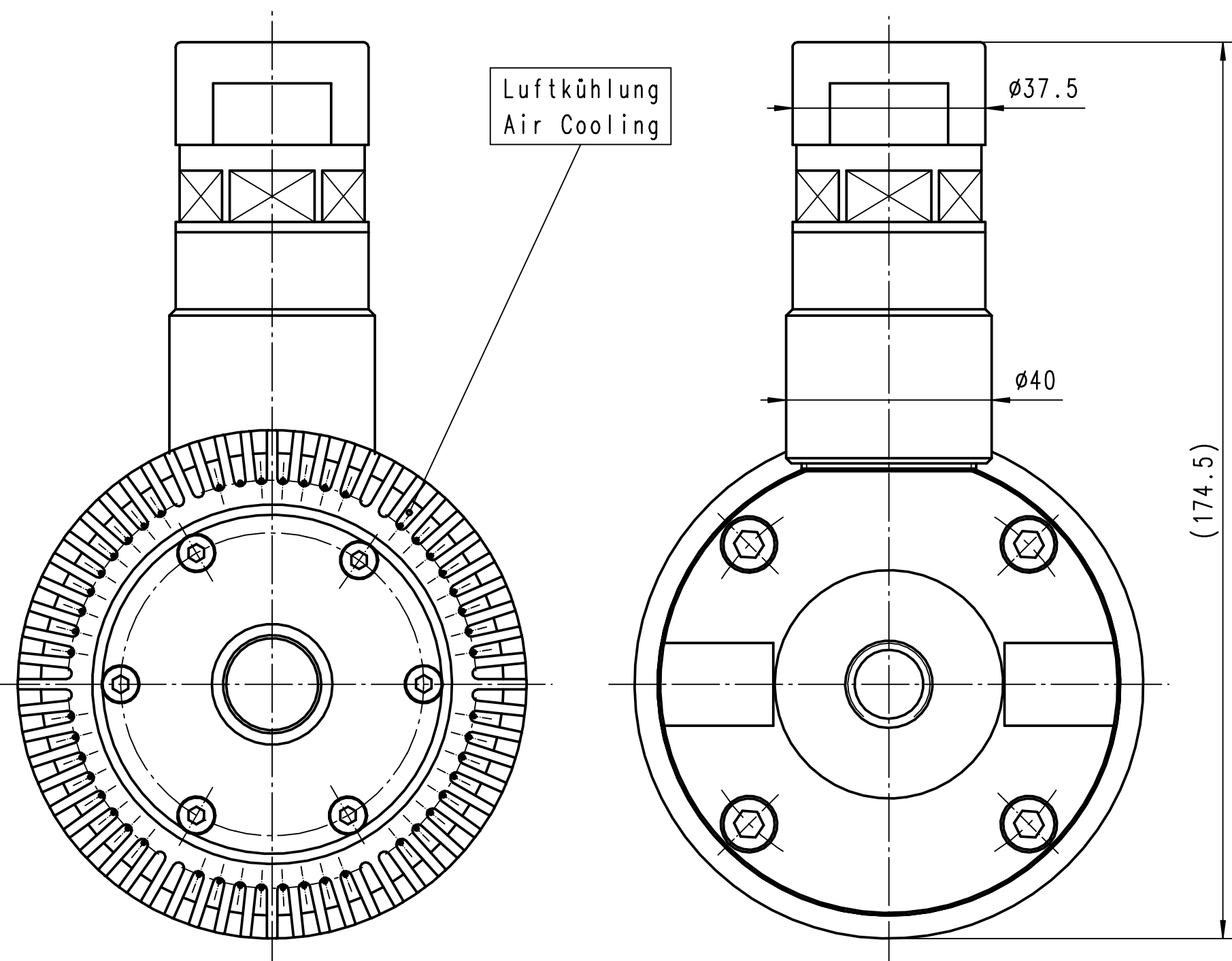

Luftkühlung
Air Cooling

Ø40

Ø37.5

(174.5)

Achtung: Diese Zeichnung zeigt eine Vielzahl an möglichen Options-Varianten. Bitte beachten Sie die technischen Datenblätter und Betriebsanleitung, bzw. die Auftragsbestätigung betreffend der Auslegung und Bestückung Ihrer Spindel.

This drawing shows the various possible options for this type of spindle. Please check with your technical data sheet, the instruction manual or your order confirmation regarding the options received and execution of your spindle.

Eigentum und Urheberrecht:
Right of ownership and copyright:

IBAG Switzerland AG
Oberfeldstrasse 20
CH-8302 Kloten
Tel. +41 43 888 33 33
Fax +41 43 888 90 90

001	1	Motor Spindle/HFK 95 M 40 P				
POS.	STK/PCT	BENENNUNG/TYPE	MATERIAL/NUMMER/NUMBER			
VERWENDUNG/TO BE USED FOR			MASSTAB	EINHEIT/SCALE	IN	mm
HFK 95 M 40 P			SCALE			FORMAT
			1:1	DIN A2		
E			22.11.2011	09:33	Motor Spindle	
D					HFK 95 M 40 P	
C					Motorspindel	
B					DIN 69893 - HSK-C25	
A	22.11.2011	fm			ZEICHNUNGSNUMMER/DRAWING NUMBER	
NEU/NEW	22.11.2011	fm			095M40P-0A	
GEPRÜFT/INSPECTED					1/1	
INDEX	DATUM/DATE	NAME	URSPRUNG/ORIGIN			

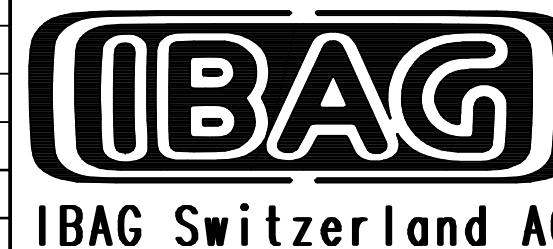

IBAG Switzerland AG